

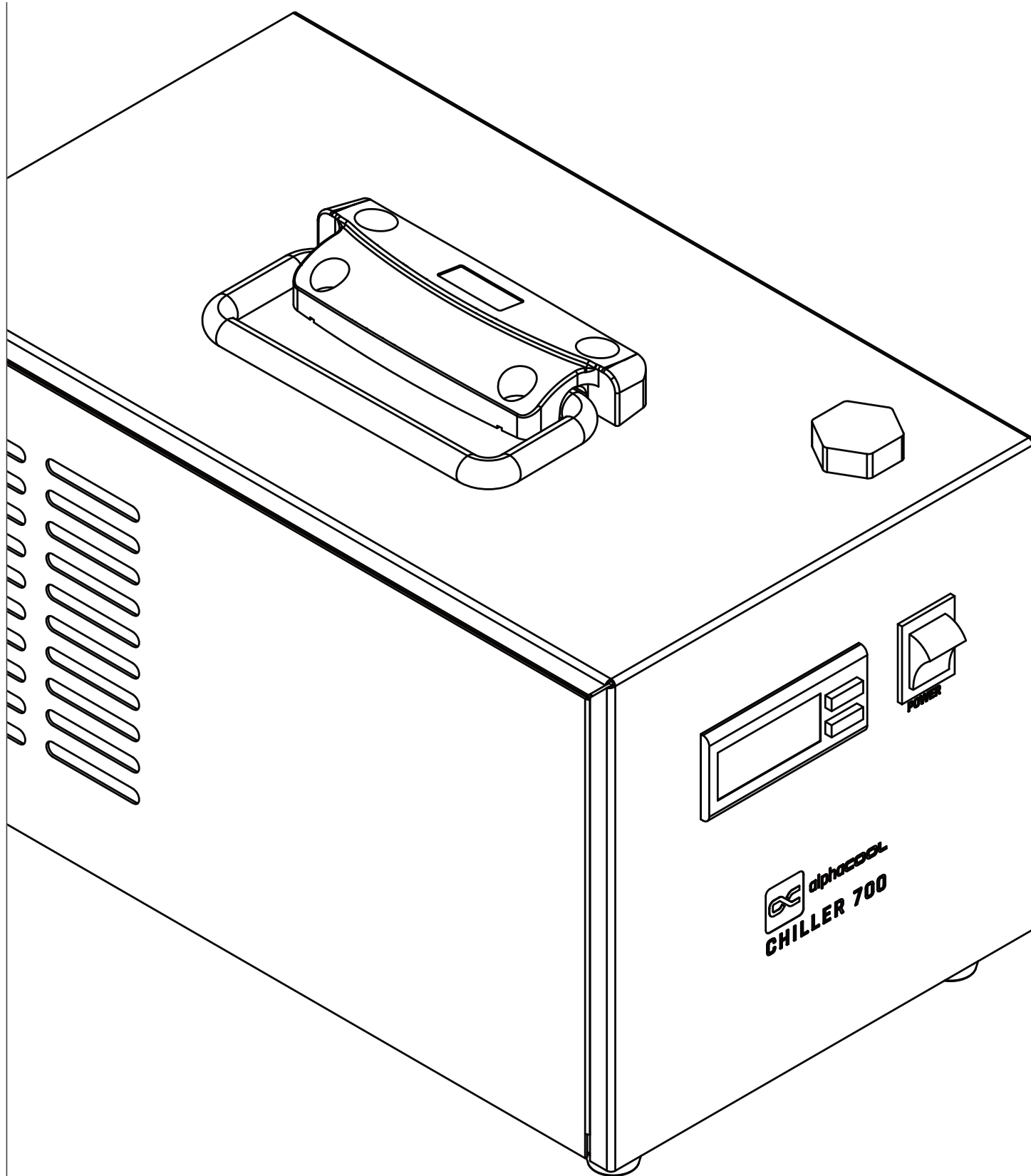

alpha**COOL**



Alpha**cool**
ES Chiller 700

EN	DE	FR	
Table of Contents	Inhaltsverzeichnis	Table des matières	
Accessories	Zubehör	Accessoires	3
Overview	Übersicht	Aperçu	4
Connect Inlet and Outlet	Einlass und Auslass anschließen	Raccorder l'entrée et la sortie	5
Fill the Chiller	Chiller befüllen	Remplissez le Chiller	5
Fill level	Füllstand	Niveau de remplissage	6
Connect power and alarm adapter	Stromanschluss und Alarm-Adapter anschließen	Brancher l'adaptateur d'alimentation et d'alarme	7
Control panel	Bedienfeld	Panneau de commande	8
Settings	Einstellungen	Paramètres	8
Settings	Einstellungen	Paramètres	9
Settings list	Einstellungsliste	Paramètres list	10
Wiring diagram	Schaltplan	Schéma de câblage	11
Flow alarm causes	Durchflussalarmursachen	Causes de l'alarme de débit	11
Alarm - Fault Indication	Alarm - Störungsanzeige	Alarme - Indication de défaut	12
Error messages	Fehlermeldungen	Messages d'erreur	12
Troubleshooting	Fehlersuche	Dépannage	12
Troubleshooting	Fehlersuche	Dépannage	13
Technical specifications ES Chiller 700	Technische Spezifikationen ES Chiller 700	Spécifications techniques ES Chiller 700	14



Safety instructions
Sicherheitshinweise
Avis de sécurité



Digital guide
Digitale Anleitung
Guide digital



EN

Accessories

DE

Zubehör

FR

Accessoires

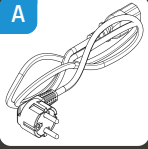

1x
EU - Powercord

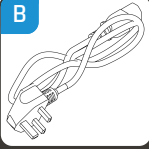

1x
UK - Powercord

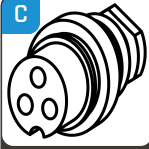

1x
Chiller Alarm
Adapter

Front

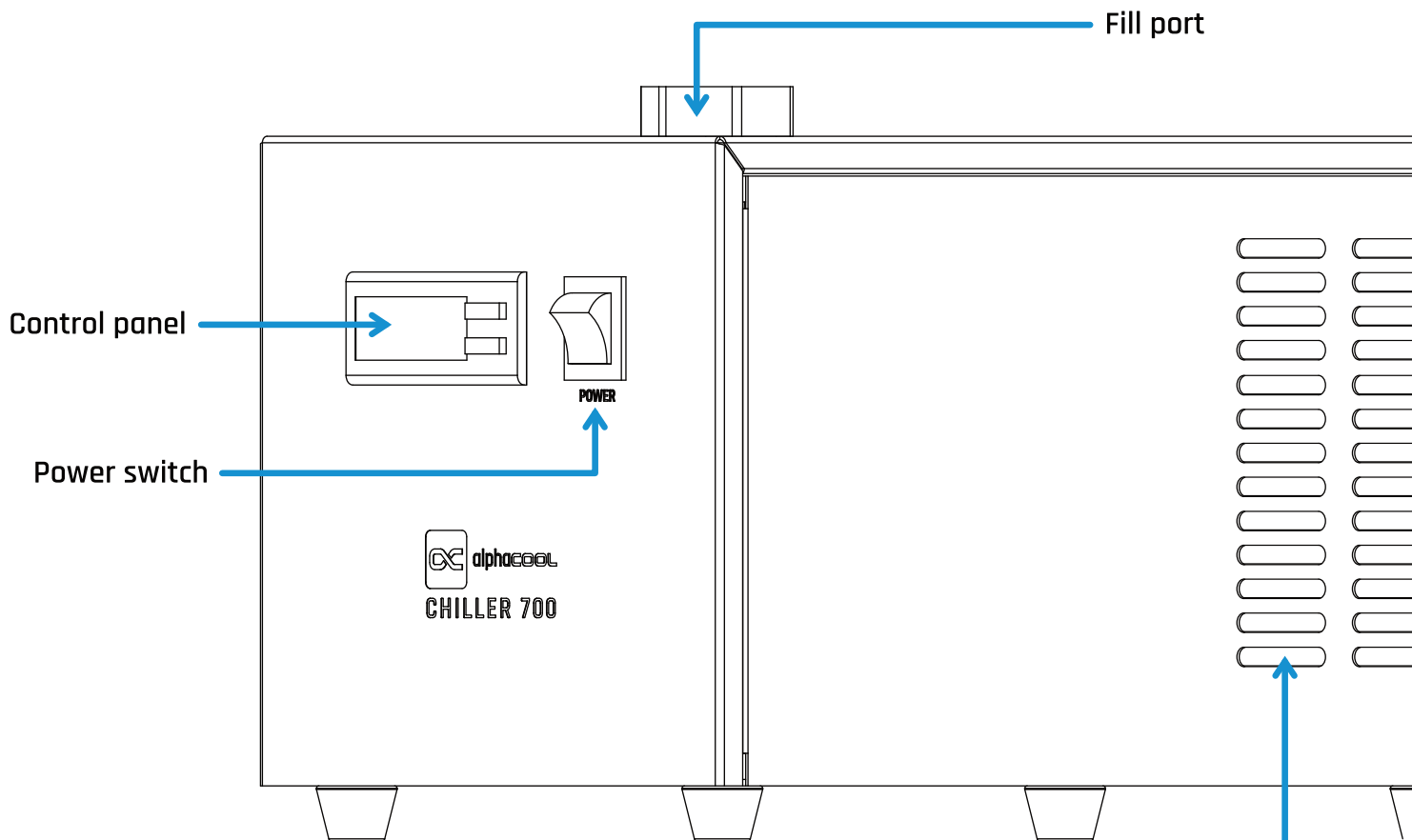

Back

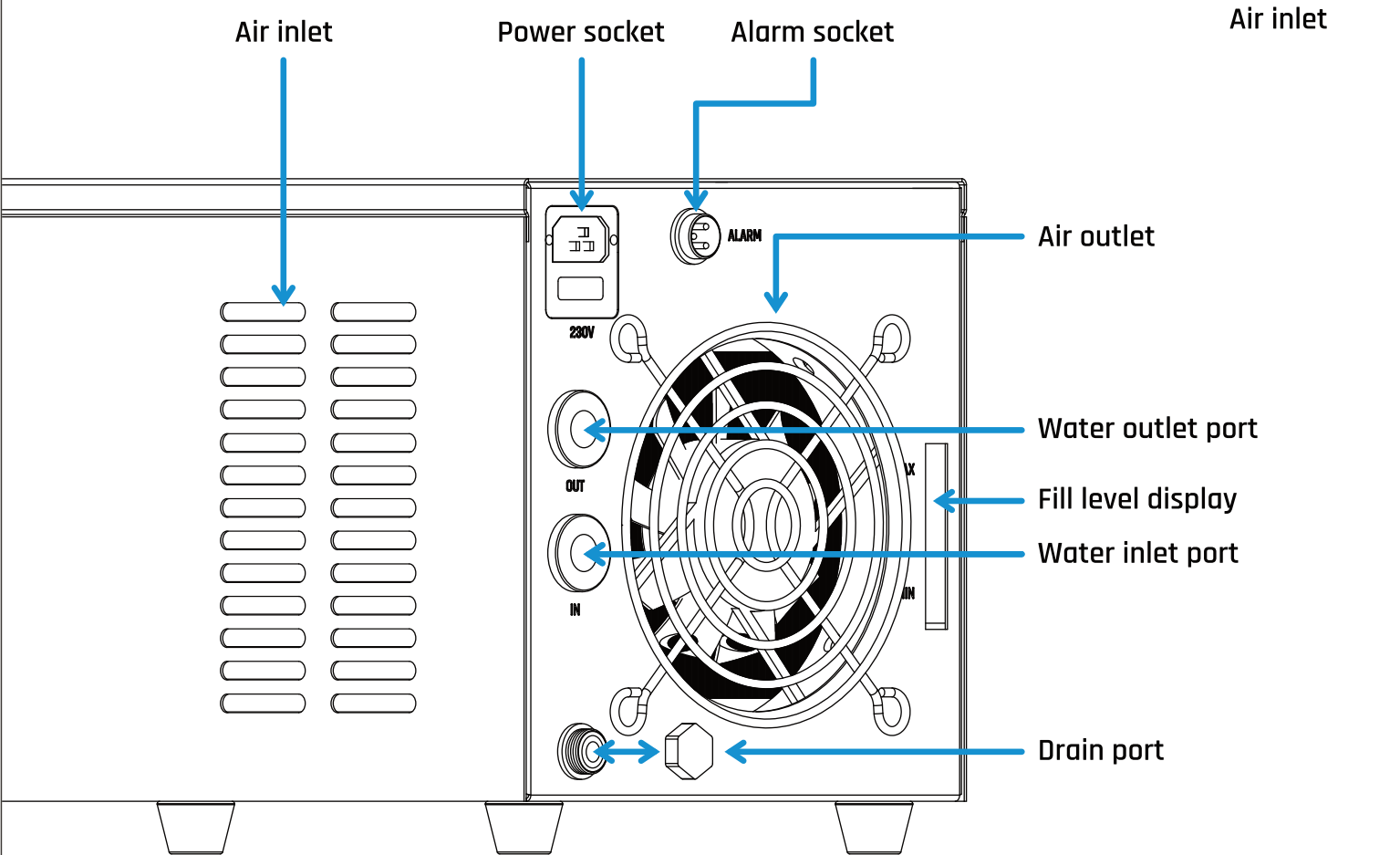

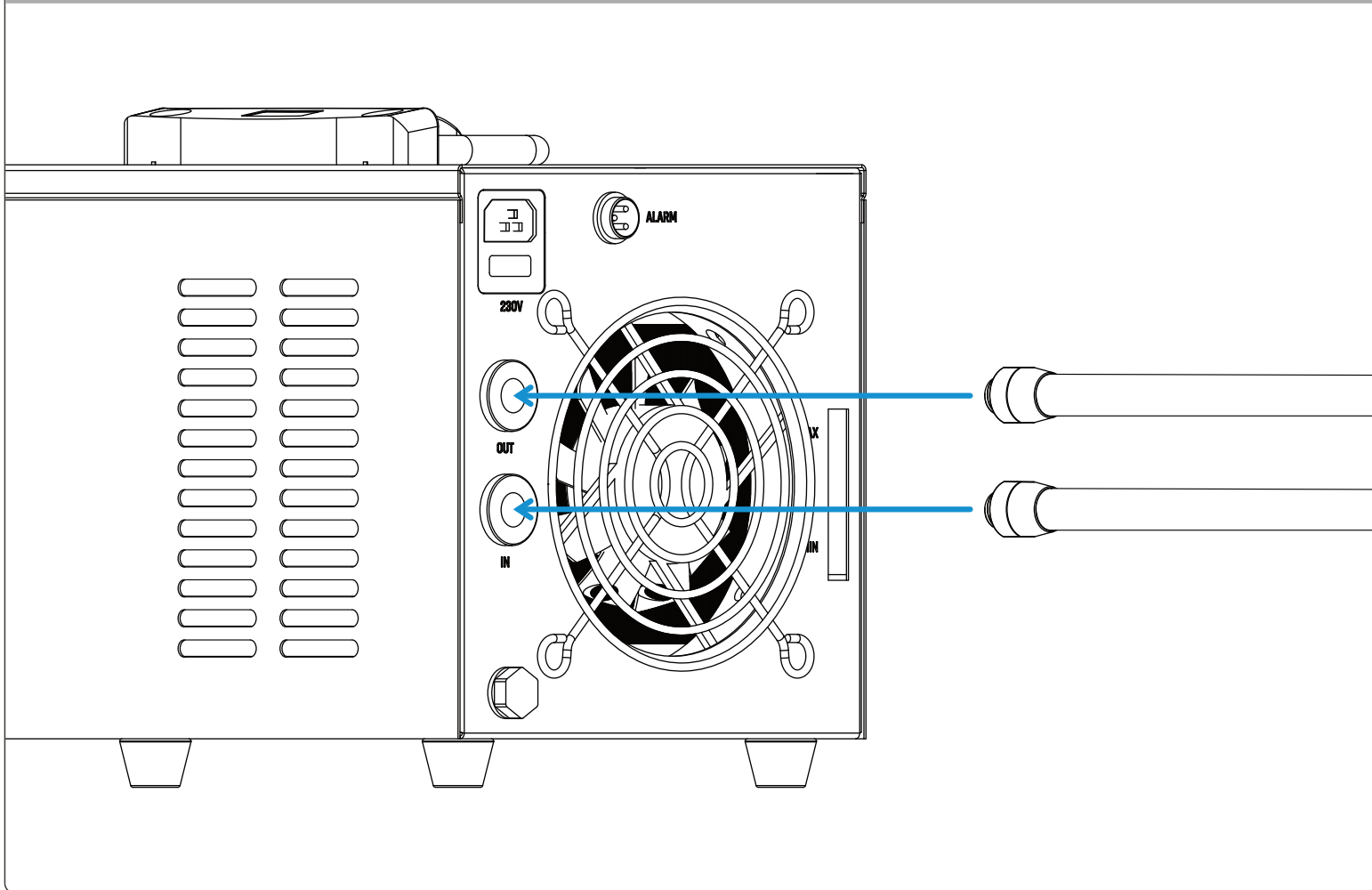

Add anti-corrosive additives to the coolant for cooling carbon steel equipment. When working in cold areas, add a non-corrosive antifreeze to the coolant.

Dem Kühlmittel zur Kühlung von Kohlenstoffstahlgeräten korrosionshemmende Additive hinzufügen. Bei Arbeiten in kalten Gebieten, dem Kühlmittel ein nicht korrosives Frostschutzmittel hinzufügen.

Ajoutez des additifs anticorrosion au liquide de refroidissement pour refroidir les équipements en acier au carbone. Lorsque vous travaillez dans des zones froides, ajoutez un antigel non corrosif au liquide de refroidissement.

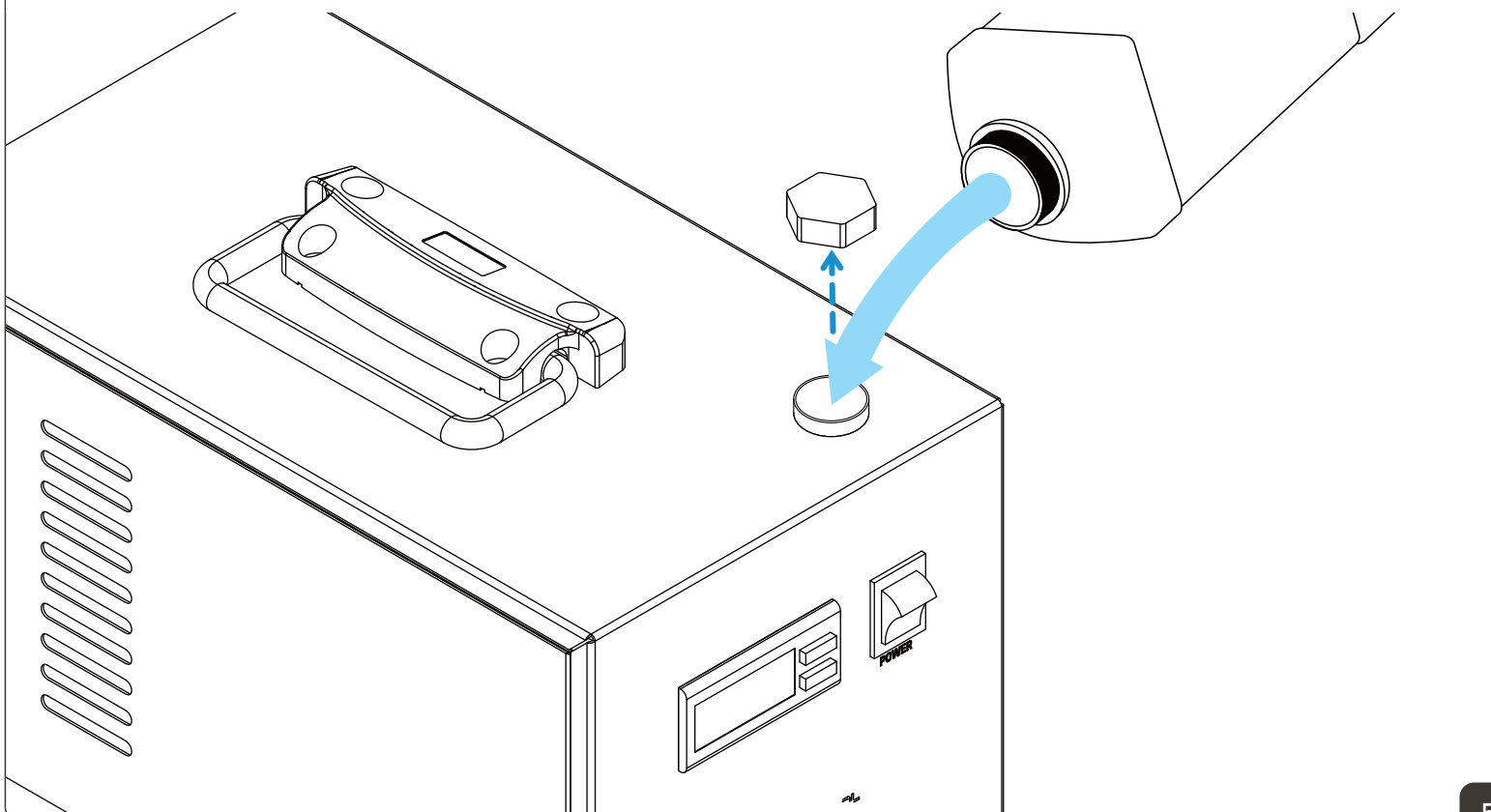

When the new chiller is started up for the first time, air escapes from the water hoses, causing the water level in the tank to drop slightly. It is recommended to monitor the water level for a certain period of time and to top up the cooling water if necessary. A rapid drop in the water level may indicate a leak in the system. Filling above the maximum fill level may result in overflow.

Bei der ersten Inbetriebnahme des neuen Chillers entweicht die Luft aus den Wasserschläuchen, was zu einem leichten Absinken des Wasserstands im Behälter führt. Es wird empfohlen den Wasserstand über einen gewissen Zeitraum zu beobachten und bei Bedarf Kühlwasser nachzufüllen. Ein schnelles Absinken des Wasserstands kann ein Zeichen für ein Leck im System sein. Bei einer Befüllung über die maximale Füllmenge, kann es zum Überlauf kommen.

Lorsque le nouveau refroidisseur est mis en marche pour la première fois, de l'air s'échappe des tuyaux d'eau, ce qui entraîne une légère baisse du niveau d'eau dans le réservoir. Il est recommandé de surveiller le niveau d'eau pendant un certain temps et de rajouter de l'eau de refroidissement si nécessaire. Une baisse rapide du niveau d'eau peut indiquer une fuite dans le système. Un remplissage au-delà du niveau maximal peut entraîner un débordement.

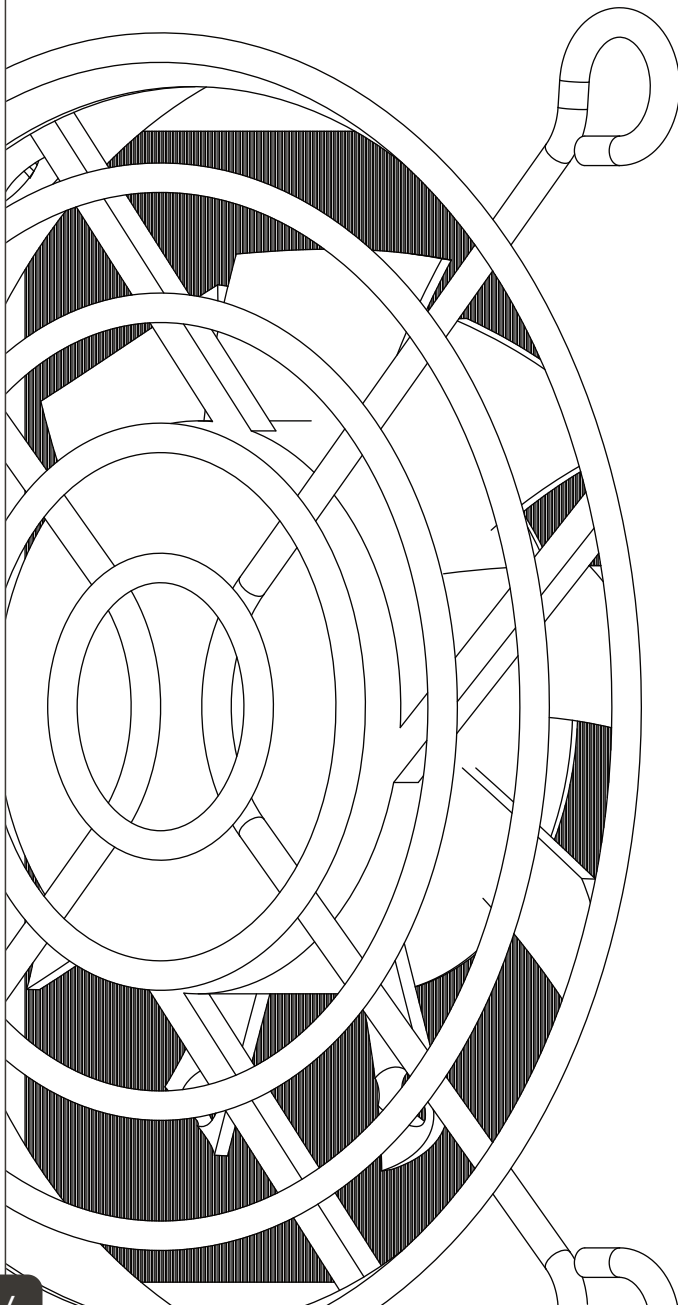

MAX

MIN

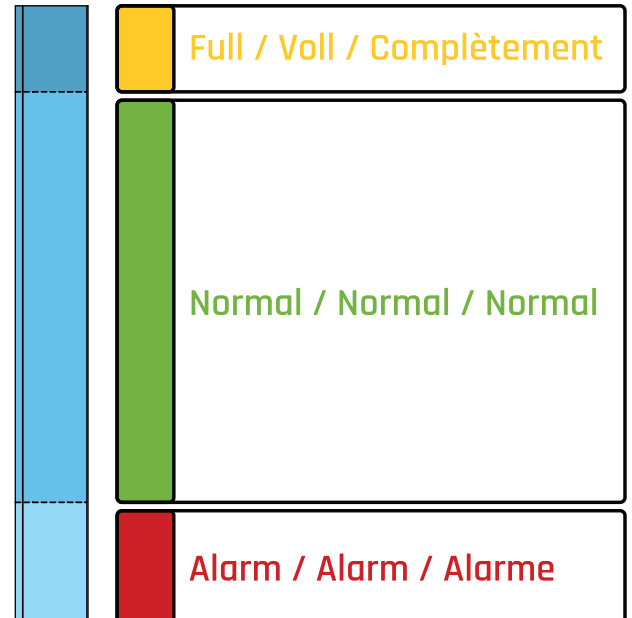

Do not start up without water in the water reservoir!

1. During initial startup, bubbles may form in the hose, triggering a flow alarm. This will return to normal after a few minutes of operation.
2. After startup, check that the system is leak-free!
3. If the water temperature is below the set value, it is normal for the fan and other components to be out of operation. The temperature controller automatically controls the operating conditions of the compressor, solenoid valve, fan, and other parts based on the set control parameters.
4. Depending on the conditions, it may take longer to start the compressor and other individual components. Therefore, do not switch the device off and on frequently to avoid damaging the parts.

Nicht ohne Wasser im Reservoir in Betrieb nehmen!

1. Bei der ersten Inbetriebnahme kann es zu Blasen im Schlauch kommen, was zu einem Durchflussalarm führt. Dies wird sich nach einigen Minuten Betrieb wieder normalisieren.
2. Nach Inbetriebnahme prüfen, ob das System dicht ist!
3. Wenn die Wassertemperatur unter dem eingestellten Wert liegt, ist es normal, dass der Lüfter und andere Komponenten außer Betrieb sind. Der Temperaturregler steuert automatisch die Arbeitsbedingungen des Kompressors, des Magnetventils, des Lüfters und anderer Teile basierend auf den eingestellten Kontrollparametern.
4. Je nach den unterschiedlichen Bedingungen kann es mehr Zeit in Anspruch nehmen, den Kompressor und andere Einzelkomponenten zu starten. Daher das Gerät nicht häufig aus und wieder einschalten, um eine Beschädigung der Teile zu vermeiden.

Ne pas mettre en marche sans eau dans le réservoir d'eau !

1. Lors du démarrage initial, des bulles peuvent se former dans le tuyau, déclenchant une alarme de débit. Cela reviendra à la normale après quelques minutes de fonctionnement.
2. Après le démarrage, vérifiez que le système ne présente aucune fuite !
3. Si la température de l'eau est inférieure à la valeur définie, il est normal que le ventilateur et d'autres composants ne fonctionnent pas. Le régulateur de température contrôle automatiquement les conditions de fonctionnement du compresseur, de l'électrovanne, du ventilateur et d'autres pièces en fonction des paramètres de contrôle définis.

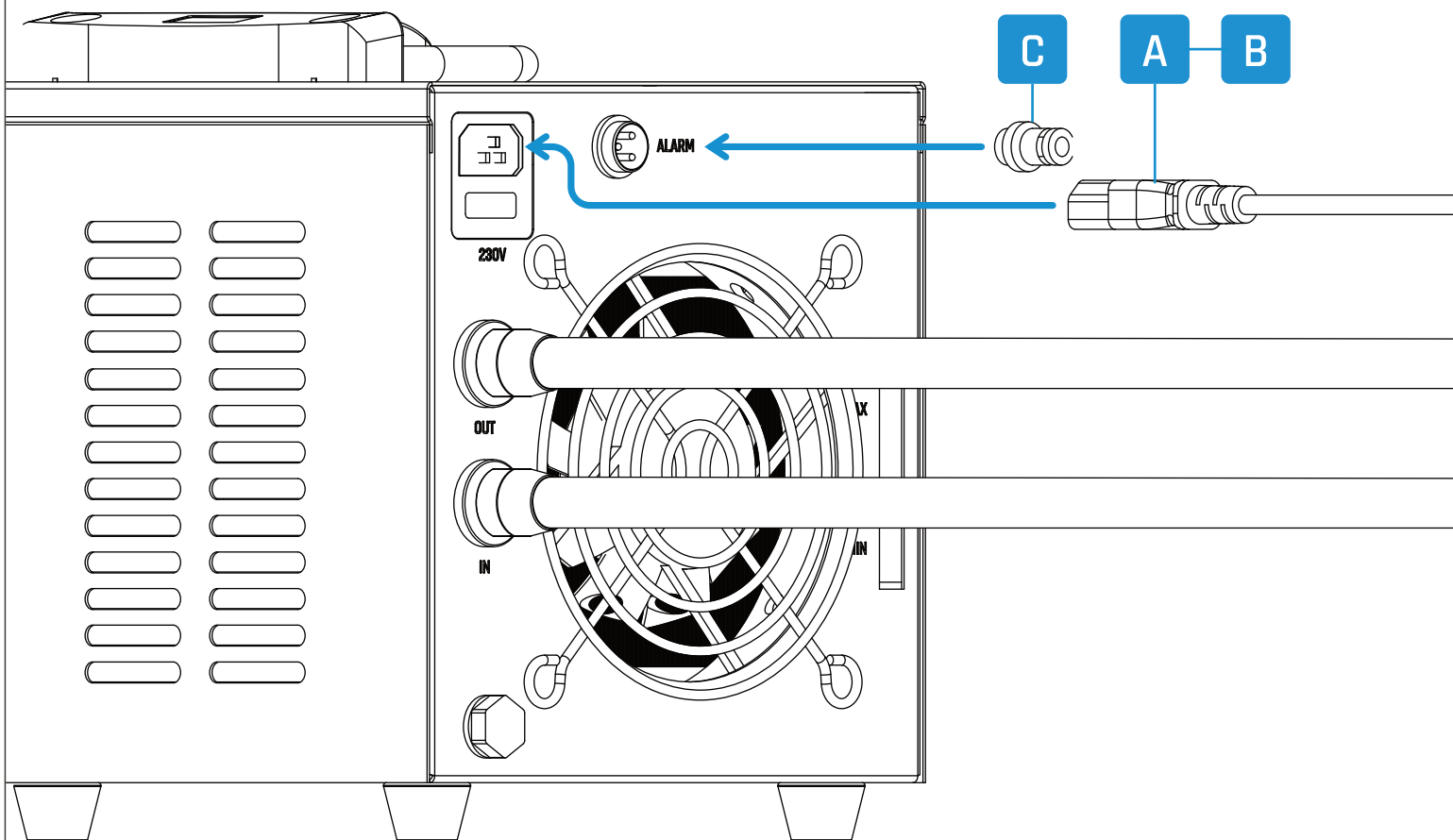

The chiller uses an intelligent thermostat. Normally, users should not need to adjust it. If it becomes necessary to do so, please refer to the functions listed here. D1, D2: Indicators of the chiller's working state.

Der Chiller verwendet einen intelligenten Thermostat. Normalerweise sollte der Benutzer diesen nicht einstellen müssen. Sollte dies dennoch erforderlich sein, sind hier alle Funktionen aufgeführt. D1, D2: Indikatoren für den Betriebszustand des Chillers.

La chiller utilise un thermostat intelligent. Normalement, les utilisateurs ne devraient pas avoir besoin de le régler. S'il s'avère nécessaire de le faire, toutes les fonctions sont mentionnées ici. D1, D2 : Indicateurs de l'état de fonctionnement du chiller.

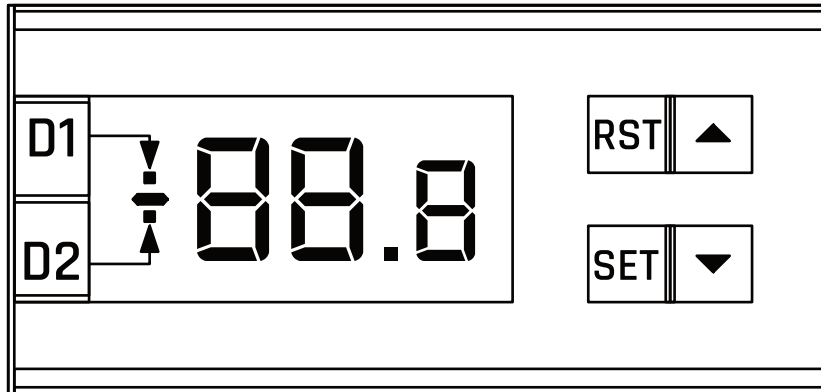

<p>D1 ON: Thermostat works in intelligent control mode.</p> <p>OFF: Thermostat is working in parameter setting mode or displaying room temperature.</p> <p>FLASHES: Thermostat works in constant temperature control mode.</p>	<p>D1 ON: Thermostat arbeitet im intelligenten Steuerungsmodus.</p> <p>OFF: Thermostat arbeitet im Parameter-einstellungsmodus oder zeigt die Raumtemperatur an.</p> <p>BLINKT: Thermostat arbeitet im Modus der konstanten Temperaturregelung.</p>	<p>D1 ON : Le thermostat fonctionne en mode de contrôle intelligent.</p> <p>OFF : Le thermostat fonctionne en mode de paramétrage ou affiche la température ambiante.</p> <p>CLIGNOTEMENT : Le thermostat fonctionne en mode de contrôle de la température constante.</p>
<p>D2 ON: Chiller is in cooling mode.</p> <p>OFF: Chiller is in energy saving mode.</p> <p>FLASHES: Chiller is not in cooling mode.</p>	<p>D2 ON: Der Chiller ist im Kühlmodus.</p> <p>OFF: Der Chiller ist im Energiesparmodus.</p> <p>BLINKT: Der Chiller ist nicht im Kühlmodus.</p>	<p>D2 ON : Le refroidisseur fonctionne en mode réfrigération.</p> <p>OFF : Le refroidisseur fonctionne en mode d'économie d'énergie.</p> <p>CLIGNOTEMENT : Le refroidisseur fonctionne en mode d'isolation.</p>

RST: Confirm button: Confirms the setting and saves the data.

SET: Setting button: Modifies parameter settings.

The Buttons ▲▼ are for adjusting the controller value/parameter.

Factory parameter adjustment: ▲+▼+RST

Press and hold the ▲▼ and RST keys simultaneously to power on the thermostat. After three seconds, the display will show 99. Press the ▲▼ keys to change the factory settings password (50). Press the SET key to enter the menu to change the factory settings and modify the parameters (F0~A7). Press the OK key (RST) to save the modified and saved parameters as the factory settings.

RST: Bestätigungstaste: Bestätigt die Einstellung und speichert die Daten.

SET: Einstelltaste: Ändert die Parameter-einstellungen.

Die Tasten ▲▼ dienen zur Einstellung des Reglerwerts/Parameters.

Werkseinstellungen anpassen: ▲+▼+RST

Die Tasten ▲▼ und RST gleichzeitig gedrückt halten, um den Thermostat einzuschalten. Nach drei Sekunden zeigt das Display 99 an. Die Tasten ▲▼ drücken, um das werkseitige Passwort (50) zu ändern. Die Taste SET drücken, um das Menü zum Ändern der Werkseinstellungen und zum Anpassen der Parameter (F0~A7) aufzurufen. Die Taste OK (RST) drücken, um die geänderten und gespeicherten Parameter als Werkseinstellungen zu speichern.

RST : Bouton de confirmation : confirme le réglage et enregistre les données.

SET : Bouton de réglage : modifie les paramètres.

Les boutons ▲▼ servent à régler la valeur/le paramètre du contrôleur.

Réglage des paramètres d'usine : ▲+▼+RST

Appuyez simultanément sur les touches ▲▼ et RST et maintenez-les enfoncées pour mettre le thermostat sous tension. Après trois secondes, l'écran affiche 99. Appuyez sur les touches ▲▼ pour modifier le mot de passe des paramètres d'usine (50). Appuyez sur la touche SET pour accéder au menu permettant de modifier les paramètres d'usine et de modifier les paramètres (F0~A7). Appuyez sur la touche OK (RST) pour enregistrer les paramètres modifiés et enregistrés comme paramètres d'usine.

User parameter adjustment: ▲+SET

1. Press and hold the ▲ key and then the SET key for five seconds until 00 is displayed. Press the ▲▼ keys to select the password you have set, then press the OK key. If the password is correct, the display will change to F0, and the controller will enter the setup state. Panel indicator D1 will flash, indicating that the controller is now in the parameter setup state. If the password is incorrect, the controller will return to the temperature display.

2. After entering the setup state, press the ▲ key to cycle through the setup items. Press the ▼ key to cycle in the reverse direction. (Only F0-F9 will be displayed.) After selecting the desired item, press the SET key again to enter the next parameter modification level. The original setting value will be displayed. Press the ▲▼ keys to modify the parameter value. Press the SET key again to return to the previous setting level.

3. Press the OK key (RST) at any time to save the modified parameters, exit the parameter setup state, return to the temperature display, and operate with the new parameters. If no key is pressed within 20 seconds, the controller will automatically exit the parameter setup state without saving the modified parameters.

Quickly restore factory settings: ▲+▼

Press and hold the ▲▼ keys at the same time to power on the thermostat. After three seconds, the display will show "rE" and all set values will be restored to the factory values. After another three seconds, the thermostat will return to normal working state.

Check the room temperature and flow rate: ▼

1. Press the ▼ key once to display t1. Press the ▼ key again to display the room temperature.

2. Press the ▼ key once to display t2. Press the ▼ key again to display flow rate 1 (in liters).

3. Press the ▼ key once to display t3. Press the ▼ key again to display flow rate 2 (in liters).

4. Press the ▼ key once. If no other buttons are pressed, the water temperature will return to display after six seconds.

Note: Real-time flow rate L = flow rate frequency HZ / flow coefficient.

Quick Adjustment: SET

When the thermostat is operating normally, press the SET button:

1. In constant temperature mode, the panel displays the value of parameter F0 (set temperature).

2. In intelligent mode, the panel displays the value of parameter F1 (differential temperature). At this time, D1 on the panel flashes, indicating that the controller is in parameter setting mode. Press the ▲▼ keys to modify the set value. Pressing the SET button again or without pressing any button within 20 seconds will exit without saving. Pressing the RST key will save and exit, and the new parameters will take effect.

Self-test mode: SET+RST

Within 5 minutes of powering on, simultaneously press the "SET" and "RST" keys for 10 seconds to enter self-test mode. The following logic will be executed in sequence:

1. The program version will be displayed.
2. All indicators from -11.1 to -22.2 will illuminate, and the compressor relay will close and open once.
3. All indicators from -33.3 will illuminate, and the solenoid valve relay will close.
4. All indicators from 444 will turn off, and the solenoid valve relay will open.
5. All indicators from 555 to 666 will turn off, and the alarm relay will close and open once.
6. All indicators from 777 to 888 will turn off, and the buzzer will sound once.
7. Exit self-test mode.

Anpassung der Benutzerparameter: ▲+SET

Taste ▲ gedrückt halten und anschließend SET fünf Sekunden lang drücken, bis 00 angezeigt wird. Mit ▲▼ das festgelegte Passwort wählen und mit OK bestätigen. Ist das Passwort korrekt, erscheint F0 und der Regler wechselt in den Einstellmodus. Die Anzeige D1 blinkt und zeigt an, dass sich das Gerät nun im Parametereinstellungsmodus befindet. Bei falschem Passwort kehrt der Regler zur Temperaturanzeige zurück.

Im Einstellmodus mit ▲ durch die Parameter (F0-F9) blättern, mit ▼ zurück. Nach Auswahl des gewünschten Parameters SET drücken, um den Wert zu ändern. Der aktuelle Einstellwert wird angezeigt. Mit ▲▼ anpassen und erneut SET drücken, um zur vorherigen Ebene zurückzukehren.

OK (RST) drücken, um Änderungen zu speichern, den Einstellmodus zu verlassen und zur Temperaturanzeige zurückzukehren. Erfolgt 20 Sekunden lang keine Eingabe, verlässt der Regler automatisch den Modus ohne Speicherung.

Wiederherstellung der Werkseinstellungen: ▲+▼

Die Tasten ▲▼ gleichzeitig gedrückt halten, um den Thermostat einzuschalten. Nach drei Sekunden erscheint auf dem Display „rE“ und alle eingestellten Werte werden auf die Werkseinstellungen zurückgesetzt. Nach weiteren drei Sekunden kehrt der Thermostat in den normalen Betriebszustand zurück.

Überprüfung von Raumtemperatur und Durchfluss: ▼

Einmal ▼ drücken, um t1 anzuzeigen, erneut ▼ für die Raumtemperatur.

Einmal ▼ drücken für t2, erneut ▼ für Durchfluss 1 (L).

Einmal ▼ drücken für t3, erneut ▼ für Durchfluss 2 (L).

Einmal ▼ drücken: Wenn keine Taste betätigt wird, kehrt die Anzeige nach 6 s zur Wassertemperatur zurück.

Hinweis: Durchfluss (L) = Frequenz (Hz) / Durchflusskoeffizient.

Schnelleinstellung: SET

Wenn der Thermostat normal arbeitet, SET drücken:

1. Im Konstanttemperaturmodus zeigt das Display den Parameter F0 (Solltemperatur).

2. Im intelligenten Modus zeigt das Display den Parameter F1 (Differenztemperatur), während D1 blinkt und den Einstellmodus anzeigt.

Mit ▲▼ den gewünschten Wert anpassen. Erneut SET drücken oder nach 20 Sekunden ohne Eingabe automatisch beenden, ohne zu speichern. Mit RST speichern und beenden, damit die neuen Einstellungen aktiv werden.

Selbsttestmodus: SET+RST

Innerhalb von 5 Minuten nach dem Einschalten gleichzeitig die Tasten „SET“ und „RST“ für 10 Sekunden drücken, um den Selbsttestmodus aufzurufen. Die folgenden Schritte werden nach-einander ausgeführt:

1. Die Programmversion wird angezeigt.
2. Alle Anzeigen von -11,1 bis -22,2 leuchten auf, und das Kompressorrelais schließt und öffnet sich einmal.
3. Alle Anzeigen ab -33,3 leuchten auf, und das Magnetventilrelais schließt.
4. Alle Anzeigen von 444 erlöschen und das Magnetventilrelais öffnet sich.
5. Alle Anzeigen von 555 bis 666 erlöschen und das Alarmrelais schließt und öffnet sich einmal.
6. Alle Anzeigen von 777 bis 888 erlöschen und der Summer ertönt einmal.
7. Beenden Sie den Selbsttestmodus.

Réglage des paramètres utilisateur : ▲+SET

1. Maintenez ▲, puis appuyez sur SET pendant 5 s jusqu'à l'affichage de 00. Sélectionnez le mot de passe avec ▲▼, puis validez avec OK. Si le mot de passe est correct, l'écran affiche F0 et le voyant D1 clignote : le contrôleur est en mode configuration. Si le mot de passe est erroné, l'affichage revient à la température.

2. En mode configuration, utilisez ▲ pour parcourir les paramètres (F0-F9) et ▼ pour revenir en arrière. Appuyez sur SET pour modifier un paramètre : la valeur actuelle s'affiche. Ajustez-la avec ▲▼, puis appuyez à nouveau sur SET pour revenir au niveau précédent.

3. Appuyez sur OK (RST) pour enregistrer et quitter le mode configuration. Le contrôleur revient à l'affichage de la température avec les nouveaux paramètres. Si aucune touche n'est utilisée pendant 20 s, la configuration se ferme automatiquement sans enregistrer les modifications.

Restauration rapide des réglages d'usine : ▲+▼

Appuyez simultanément sur les touches ▲▼ et maintenez-les enfoncées pour mettre le thermostat sous tension. Après trois secondes, l'écran affiche « rE » et toutes les valeurs réglées sont rétablies aux valeurs d'usine. Après trois secondes supplémentaires, le thermostat revient à son état de fonctionnement normal.

Vérification de la température et du débit : ▼

Appuyez sur ▼ pour afficher t1, puis encore sur ▼ pour voir la température ambiante.

Appuyez sur ▼ pour afficher t2, puis encore sur ▼ pour le débit 1 (L).

Appuyez sur ▼ pour afficher t3, puis encore sur ▼ pour le débit 2 (L).

Appuyez sur ▼ : si aucune autre touche n'est utilisée, la température de l'eau réapparaît après 6 s.

Remarque : débit en temps réel (L) = fréquence (Hz) / coefficient de débit.

Réglage rapide : SET

En fonctionnement normal, appuyez sur SET :

En mode température constante, le panneau affiche F0 (température de consigne).

En mode intelligent, il affiche F1 (température différentielle) et D1 clignote.

Modifiez la valeur avec ▲▼, puis appuyez sur SET ou attendez 20 s pour quitter sans enregistrer. Appuyez sur RST pour enregistrer et appliquer les nouveaux réglages.

Mode d'autotest : SET+RST

Dans les 5 minutes suivant la mise sous tension, maintenez « SET » et « RST » pendant 10 s pour activer l'autotest. L'ordre suivant s'exécute :

1. La version du programme s'affichera.
2. Tous les indicateurs de -11,1 à -22,2 s'allument, et le relais du compresseur se ferme et s'ouvre une fois.
3. Tous les indicateurs à partir de -33,3 s'allument, et le relais de l'électrovanne se ferme.
4. Tous les indicateurs de 444 s'éteindront et le relais de l'électrovanne s'ouvrira.
5. Tous les indicateurs de 555 à 666 s'éteindront et le relais d'alarme se fermera et s'ouvrira une fois.
6. Tous les indicateurs de 777 à 888 s'éteindront et le buzzer retentira une fois.
7. Quittez le mode d'autotest.

Displayed Code	Item	Range	Factory settings	Note	Displayanzeige	Funktion	Bereich	Systemeinstellung	Notiz	Affichage à l'écran	Fonction	le périmètre	Réglage du système	Note
F0	Temperature setting	20~30	25	Affects temperature in constant control mode	F0	Temperatur Einstellung	20~30	25	Beeinflusst die Temperatur bei konstanter Regelbetrieb	F0	Réglage de la température	20~30	25	Influence la température à température constante Mode de régulation
F1	Temperature difference value	-15~+5	-2	Affects temperature in intelligent control mode	F1	Temperaturdifferenzwert	-15~+5	-2	Beeinflusst die Temperatur im intelligenten Steuerungsmodus	F1	Valeur différentielle de température	-15~+5	-2	Influence la température en mode intelligent mode de contrôle
F2	Cooling hysteresis	0.1~3.0	0.8		F2	Hysterese der Kühlung	0.1~3.0	0.8		F2	Hystérésis du refroidissement	0.1~3.0	0.8	
F3	Control mode	0~1	1	1: intelligent 0: constant	F3	Kontrollmodus	0~1	1	1: Intelligent 0: Konstant	F3	Mode de contrôle	0~1	1	1: Intelligent 0: Constant
F4	Alarm for too high water temperature	1~20	10		F4	Alarm für zu hohe Wassertemperatur	1~20	10		F4	Alarme de niveau d'eau trop élevé Température	1~20	10	
F5	Alarm for too low water temperature	1~20	15		F5	Alarm für zu niedrige Wassertemperatur	1~20	15		F5	Alarme de niveau d'eau trop bas Température	1~20	15	
F6	Alarm for too high room temperature	40~50	45		F6	Alarm für zu hohe Raumtemperatur	40~50	45		F6	Alarme de température ambiante trop élevée Température	40~50	45	
F7	Password	00~99	8		F7	Passwort	00~99	8		F7	Mot de passe	00~99	8	
F8	Highest allowed water temperature	21~40	30		F8	Höchste zulässige Wassertemperatur	21~40	30		F8	Eau la plus élevée autorisée Température	21~40	30	
F9	Lowest allowed water temperature	1~29	20		F9	Niedrigste zulässige Wassertemperatur	1~29	20		F9	Eau la plus basse possible Température	1~29	20	
F10	Flow 1 alarm value	0.0~10	0.5		F10		0.0~10	0.5		F10		0.0~10	0.5	
F11	Flow 2 alarm value	0.0~10	0		F11		0.0~10	0		F11		0.0~10	0	

To ensure that the equipment will not be damaged if the cooling water circulation gets out of control, the chiller has a safety function for a low flow alarm. The flow alarm is connected to the NO and NC relay contacts and requires an operating current of less than 5 A and an operating voltage of less than 300 V.

Um zu gewährleisten, dass die Geräte nicht beschädigt werden, wenn die Kühlwasserzirkulation außer Kontrolle gerät, verfügt der Chiller über eine Sicherheitsfunktion für einen Alarm bei niedrigem Durchfluss. Der Durchfluss-Alarm ist mit den NO und NC Relais-Kontakten verbunden und erfordert einen Betriebsstrom von weniger als 5 A und eine Betriebsspannung von weniger als 300 V.

Afin de garantir que l'équipement ne soit pas endommagé en cas de défaillance de la circulation de l'eau de refroidissement, le refroidisseur est équipé d'une fonction de sécurité qui déclenche une alarme en cas de débit insuffisant. L'alarme de débit est connectée aux contacts de relais NO et NC et nécessite un courant de fonctionnement inférieur à 5 A et une tension de fonctionnement inférieure à 300 V.

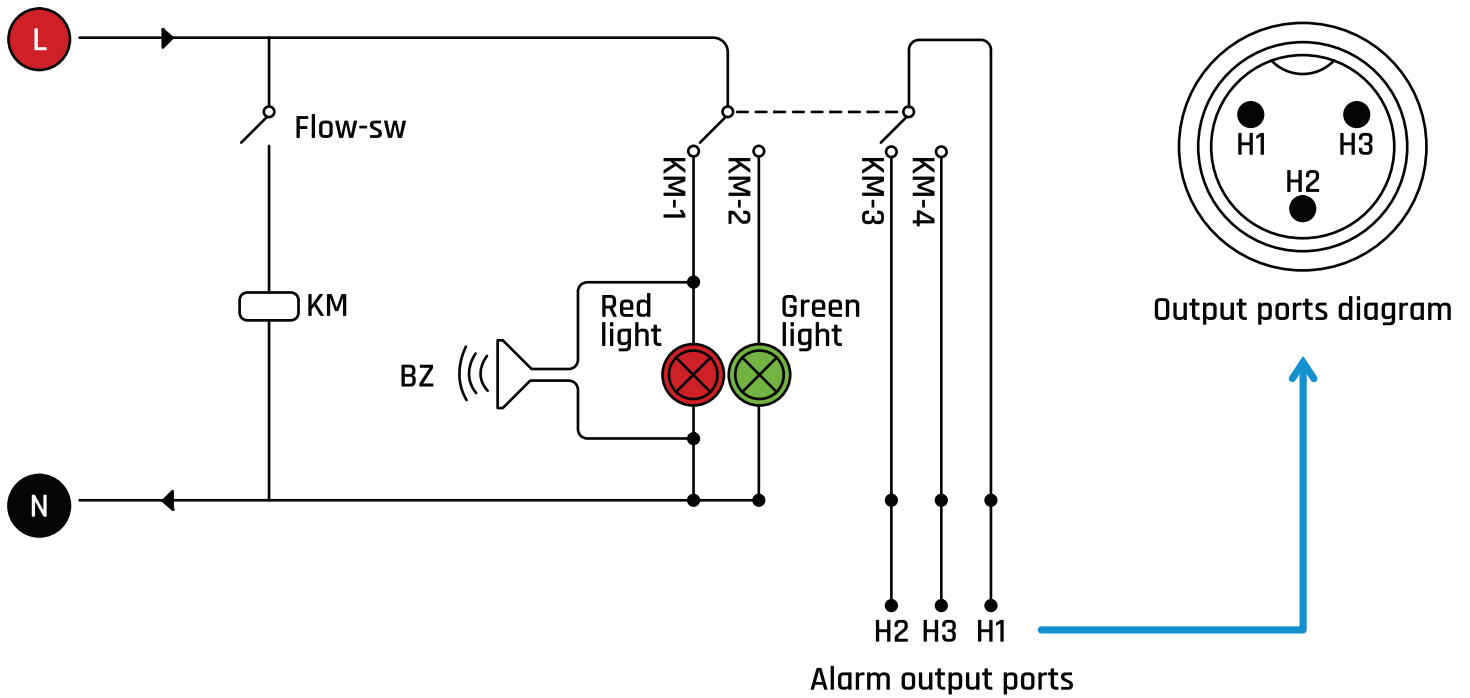

Flow alarm causes

DE

Durchflussalarmursachen

FR

Causes de l'alarme de débit

Display Condition	NORMAL LED	ALARM LED	Buzzer	OUT H1, H2	OUT H1, H3	Display Zustand	NORMAL LED	ALARM LED	Buzzer	Ausgang H1, H2	Ausgang H1, H3	Afficher l'état	NORMAL LED	ALARM LED	Buzzer	Sortie H1, H2	Sortie H1, H3
Pump works properly	ON	OFF	() no sound	OFF	ON	Pumpe funktioniert ordnungsgemäß	AN	AUS	() Kein Signal	AUS	AN	La pompe fonctionne correctement	allumée	éteinte	() pas de son	éteinte	allumée
Blocked water loop	OFF	ON	(Δ) sounds	ON	OFF	Verstopfter Wasserkreislauf	AUS	AN	(Δ) Signal	AN	AUS	Circuit d'eau bouché	éteinte	allumée	(Δ) signal sonore	allumée	éteinte
Water shortage alarm	OFF	ON	(Δ) sounds	ON	OFF	Alarm bei Wasserknappheit	AUS	AN	(Δ) Signal	AN	AUS	Alerte à la pénurie d'eau	éteinte	allumée	(Δ) signal sonore	allumée	éteinte
Faulted pump	OFF	ON	(Δ) sounds	ON	OFF	Defekte Pumpe	AUS	AN	(Δ) Signal	AN	AUS	Pompe défectueuse	éteinte	allumée	(Δ) signal sonore	allumée	éteinte
Power interruption				ON	OFF	Stromunterbrechung				AN	AUS	Coupure de courant				allumée	éteinte

EN	DE	FR
Alarm - Fault Indication	Alarm - Störungsanzeige	Alarme - Indication de défaut
When alarm occurs, the error code will be displayed. The alarm sound will be suspended by pressing any button, but the alarm code remains on display until the issue is eliminated.	Wenn ein Alarm auftritt, wird der Fehlercode angezeigt. Der Alarmton wird durch Drücken einer beliebigen Taste unterbrochen, der Alarmcode wird jedoch so lange angezeigt, bis der Fehler beseitigt ist.	Lorsqu'une alarme se produit, le code d'erreur s'affiche. Le son de l'alarme peut être suspendu en appuyant sur n'importe quel bouton, mais le code d'alarme reste affiché jusqu'à ce que le problème soit éliminé.

EN	DE	FR			
Error messages	Fehlermeldungen	Messages d'erreur			
Display	Meaning	Anzeige	Bedeutung	Afficher	Signification
E1	Room temperature too high	E1	Raumtemperatur zu hoch	E1	Température ambiante trop élevée
E2	Water temperature too high	E2	Wassertemperatur zu hoch	E2	Température de l'eau trop élevée
E3	Water temperature too low	E3	Wassertemperatur zu niedrig	E3	Température de l'eau trop basse
E4	Room temperature sensor failure	E4	Ausfall des Raumtemperaturfühlers	E4	Panne de la sonde de température ambiante
E5	Water temperature sensor failure	E5	Ausfall des Wassertempertursensors	E5	Panne du capteur de température de l'eau
E6	Low flow rate 1 alarm	E6	Alarm 1 bei niedrigem Durchfluss	E6	Alarme de débit faible 1
E7	Low flow rate 2 alarm	E7	Alarm 2 bei niedrigem Durchfluss	E7	Alarme de faible débit 2

EN	DE	FR						
Troubleshooting	Fehlersuche	Dépannage						
Failure	Cause	Approach	Fehler	Ursache	Beseitigung	Échec	Cause	élimination
Machine is on but not receiving power	Power cord not connected	Check that the power cord and power interface are firmly plugged in and making good contact.	Gerät ist eingeschaltet, aber ohne Stromversorgung	Netzkabel nicht angeschlossen	Prüfen, ob das Netzkabel und die Stromschnittstelle richtig eingesteckt und fest verbunden sind.	Machine allumée mais sans alimentation	Câble d'alimentation non branché	Vérifier que le câble d'alimentation et l'interface de courant sont bien branchés et en bon contact.
	Fuse burnt-out	Remove and check fuse; replace if needed. Ensure stable power and secure cable connection.		Sicherung durchgebrannt	Sicherung prüfen und ggf. ersetzen. Stromversorgung und Kabelanschlüsse prüfen.		Fusible grillé	Vérifier et remplacer le fusible si nécessaire. Vérifier l'alimentation et le branchement du câble.
Flow alarm – no water flow	Water level too low	Check water level gauge and fill to green area. Check tubing for leaks.	Durchflussalarm – kein Wasserfluss	Wasserstand zu niedrig	Wasserstand prüfen und auffüllen. Schläuche auf Lecks prüfen.	Alarme de débit – pas d'écoulement d'eau	Niveau d'eau trop bas	Vérifier et remplir le niveau d'eau jusqu'à la zone verte. Vérifier les fuites du tuyau.
	Water circulation tubes are blocked or tubes are deformed.	Check water circulation tubes. They should not be bent or twisted.		Die Schläuche sind verstopft oder zu stark verformt.	Überprüfe den Wasserkreislauf. Schläuche dürfen nicht geknickt und nicht verbogen oder verdreht sein.		Les tubes de circulation d'eau sont bloqués ou les tubes sont déformés par la flexion.	Vérifiez les tubes de circulation d'eau. Ils ne doivent pas être pliés ou tordus.

Failure	Fault Cause	Approach	Fehler	Ursache	Beseitigung	Échec	Cause	élimination
Ultra-high temperature alarm	Blocked dust gauze, bad thermolysis	Unpick and wash the dust gauze regularly.	Ultrahochtemperatur alarm	Verstopftes Staubnetz, schlechte Thermolyse	Nehmen Sie den Staubfilter regelmäßig ab und waschen Sie ihn.	Ultra-haute température alarm	Gaze à poussière bloquée, mauvaise thermolyse	Décrochez et lavez régulièrement la gaze à poussière.
	Poor ventilation for air outlet and inlet	Ensure a smooth ventilation for air outlet and inlet.		Schlechte Belüftung für Luftauslass und -einlass	Sorgen Sie für eine gleichmäßige Belüftung an den Lüftungsschlitzen.		Mauvaise ventilation de la sortie et de l'entrée d'air	Assurer une bonne ventilation pour la sortie et l'entrée de l'air.
	Voltage is extremely low or unstable	Improve the power supply circuit or use a voltage regulator.		Die Spannung ist extrem niedrig oder instabil.	Verbessern Sie die Stromversorgungsschaltung oder verwenden Sie einen Spannungsregler.		La tension est extrêmement faible ou instable	Améliorez le circuit d'alimentation ou utilisez un régulateur de tension.
	Improper parameter settings on thermostat	Reset controlling parameters or restore factory settings.		Falsche Parameter-einstellungen am Chiller.	Steuerungsparameter zurücksetzen oder Werkseinstellungen wiederherstellen.		Mauvais réglage des paramètres du chiller	Réinitialiser les paramètres de commande ou Rétablir les paramètres par défaut.
	Power is switched on frequently	Ensure there is sufficient time for refrigeration (more than 5 minutes).		Der Strom wird häufig eingeschaltet.	Stellen Sie sicher, dass genügend Zeit für die Regenerierung verfügbar ist. (mehr als 5 Minuten).		Le courant est souvent allumé	Veillez à ce qu'il y ait suffisamment de temps disponible pour la régénération. (plus de 5 minutes).
	Excessive heat load	Reduce the heat load or use other model with larger cooling capacity.		Übermäßige Wärmebelastung	Reduzieren Sie die Wärmelast oder verwenden Sie ein anderes Modell mit größerer Kühlleistung.		Charge thermique excessive	Réduisez la charge thermique ou utilisez un autre modèle. modèle avec une plus grande capacité de refroidissement
Alarm for ultra-high room temperature	The working ambient temperature is too high for the chiller	Improve the ventilation to guarantee the machine is running under 40°C.	Alarm für ultrahohe Raumtemperatur	Die Temperatur der Arbeitsumgebung ist zu hoch für den Chiller.	Verbessern Sie die Belüftung, um sicherzustellen, dass der Chiller unter 40°C läuft.	Alarme de température ambiante élevée	La température de l'environnement de travail est trop élevée pour le chiller.	Améliorez la ventilation afin de vous assurer que la machine fonctionne en dessous de 40°C.
Serious problems with condensate water	Water temperature is much lower than ambient temperature, with high humidity	Increase water temperature or preserve heat for pipeline.	Schwerwiegende Probleme mit Kondenswasser.	Die Wassertemperatur ist viel niedriger, als die Umgebungstemperatur mit hoher Luftfeuchtigkeit.	Erhöhen Sie die Wassertemperatur oder isolieren Sie die Rohrleitungen/Schläuche.	Graves problèmes de condensation	La température de l'eau est beaucoup plus basse que la température ambiante, avec une forte humidité de l'air.	Augmentez la température de l'eau ou isolez la tuyauterie/les tuyaux.
Water drains slowly from drain during water Changing.	Drainport is not closed.	Seal the drainport.	Wasser fließt beim Wasserwechsel langsam aus dem Abfluss.	Wasserablass ist nicht verschlossen.	Verschließen Sie den Abfluss.	L'eau s'écoule lentement de l'écoulement lors du changement d'eau.	La sortie d'eau n'est pas fermée.	Fermez le drain.

Model	ES CHILLER 700	Modell	ES CHILLER 700	Modèle	ES CHILLER 700
Voltage	220V	Spannung	220V	Tension	220V
Frequency	50 Hz	Frequenz	60 Hz	Fréquence	50 Hz
Current	2.1A	Strom	2.1A	Électricité	2.1A
Compressor Power	460W	Kompressor Leistung	460W	Puissance du compresseur	460W
Refrigeration Capacity	700W	Kapazität der Kühlung	700W	Capacité de refroidissement	700W
Refrigerant	R-1234YF	Kältemittel	R-1234YF	Réfrigérant	R-1234YF
Refrigerant Charge	130g	Kältemittel-Füllung	130g	Remplissage de réfrigérant	130g
Precision	+/-0,3C	Präzision	+/-0,3°C	Précision	+/-0,3°C
Reducer	Capillary	Reduzierstück	Kapillar	Réducteur	Capillaire
Protection	Compressor over-current protection, flow alarm, over-temperature alarm	Schutz	Kompressor-Überstromschutz, Durchflussalarm, Übertemperaturalarm	Protection	Protection contre les surintensités du compresseur, alarme de débit, alarme de surchauffe
Reservoir Capacity	2l	Ausgleichsbehälterkapazität	2l	Capacité du réservoir de compensation	2l
Inlet / Outlet	G1/4 Inner threads	Ein- und Auslass	G1/4 Innengewinde	Entrée et sortie	G1/4 Filetage intérieur
max. Lift	11m	max. Förderhöhe	11m	hauteur de refoulement max.	11m
max. Flow	8 l/min	max. Förderleistung	8 l/min	débit max.	8 l/min
Net Weight	13kg	Nettogewicht	13kg	Poids net	13kg
Dimension	38x26x23.5cm (LxWxH)	Abmaße	38x26x23.5cm (LxWxH)	Dimensions	38x26x23.5cm (LxWxH)

Need help?



Alphacool International GmbH
Marienberger Str. 1
D-38122 Braunschweig
Germany

Support: +49 (0) 531 28874-0
Fax: +49 (0) 531 28874 - 22
E-Mail: info@alphacool.com
<https://www.alphacool.com>

We care!