

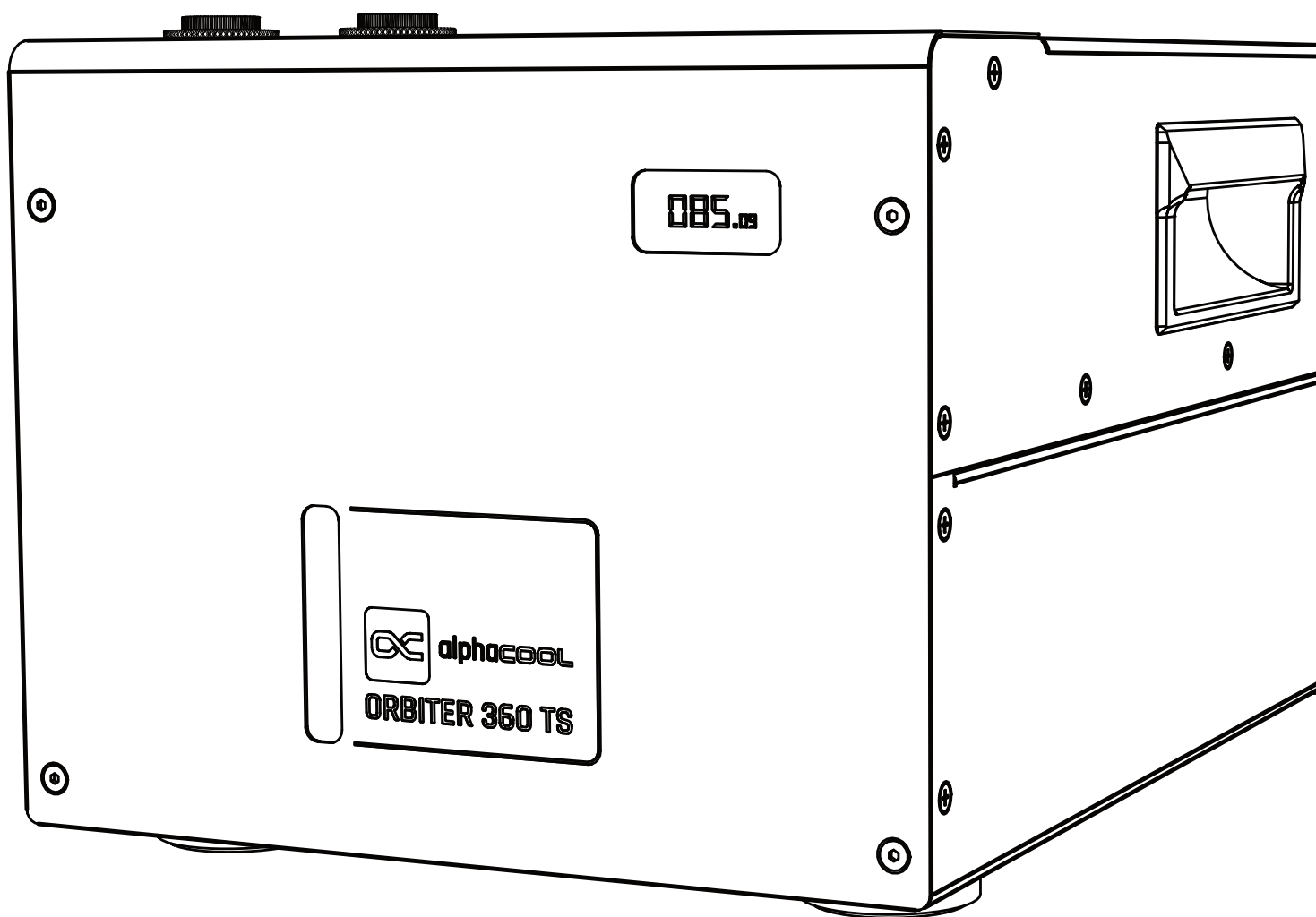

alphacool



Alphacool
ES Orbiter 360 TS

EN	DE	FR	
Table of Contents	Inhaltsverzeichnis	Table des matières	
Accessories	Zubehör	Accessoires	3
Dimensions in mm	Abmessungen in mm	Dimensions en mm	4
Parts identification	Teilebezeichnung	Désignation des pièces	5
Technical specifications	Technische Spezifikationen	Spécifications techniques	6
Technical specifications	Technische Spezifikationen	Spécifications techniques	7
Installation of the water connections	Installation der Wasseranschlüsse	Installation des raccordements d'eau	8
Fill coolant	Kühlflüssigkeit einfüllen	Remplir le liquide de refroidissement	8
Connect to the power source	Mit der Stromversorgung verbinden	Connecter à l'alimentation électrique	9
Check minimum filling level	Mindestfüllstand überprüfen	Vérifier le niveau minimum de remplissage	9
Error messages and fault corrections	Fehlermeldungen und Fehlerbehebung	Alerte message d'erreur & résolution	10
Error messages and fault corrections	Fehlermeldungen und Fehlerbehebung	Alerte message d'erreur & résolution	11



Safety instructions
Sicherheitshinweise
Avis de sécurité



Digital guide
Digitale Anleitung
Guide digital



EN

Accessories

DE

Zubehör

FR

Accessoires

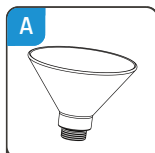

1x
Funnel G1/4

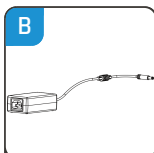

1x
Power Supply
120cm

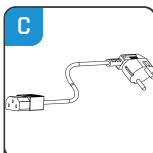

1x
Power Plug
50cm

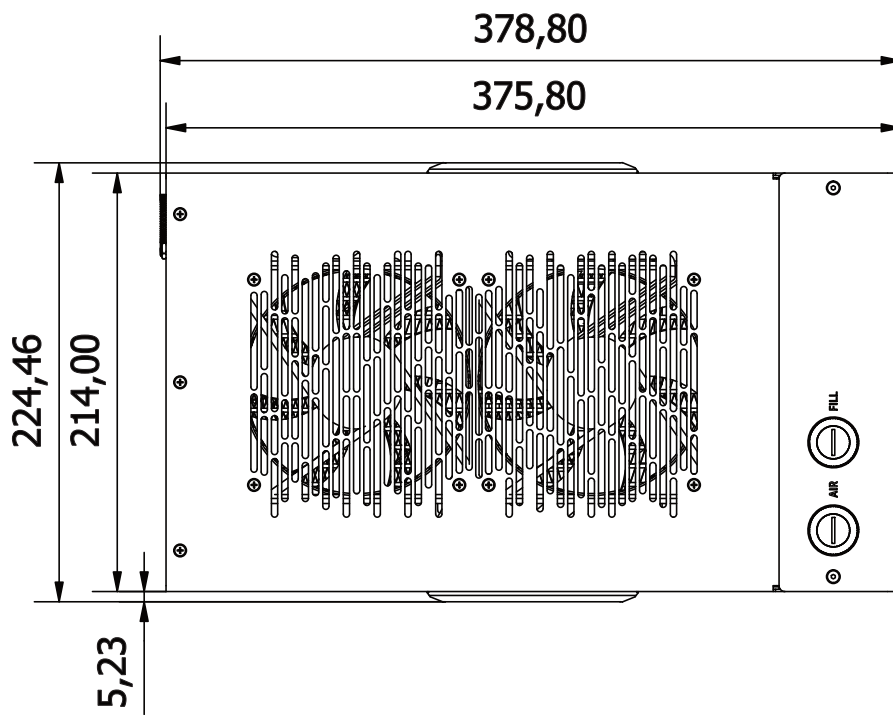
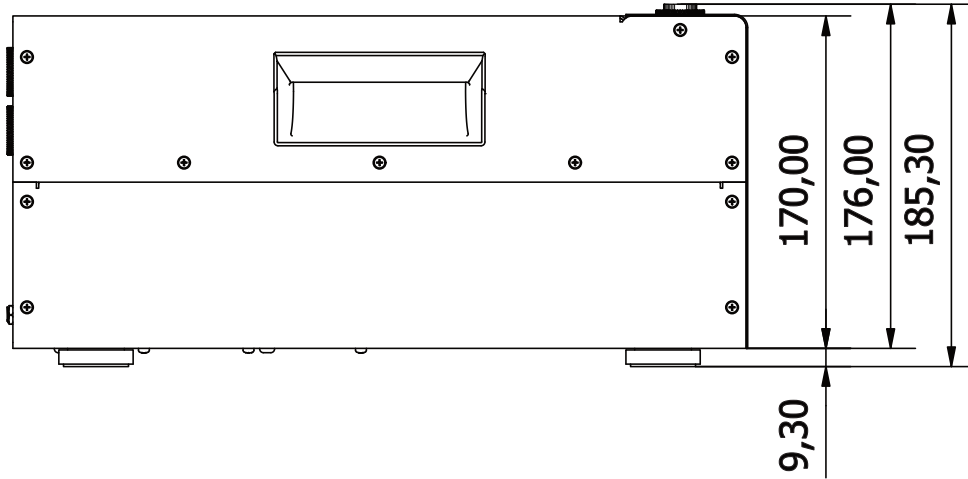

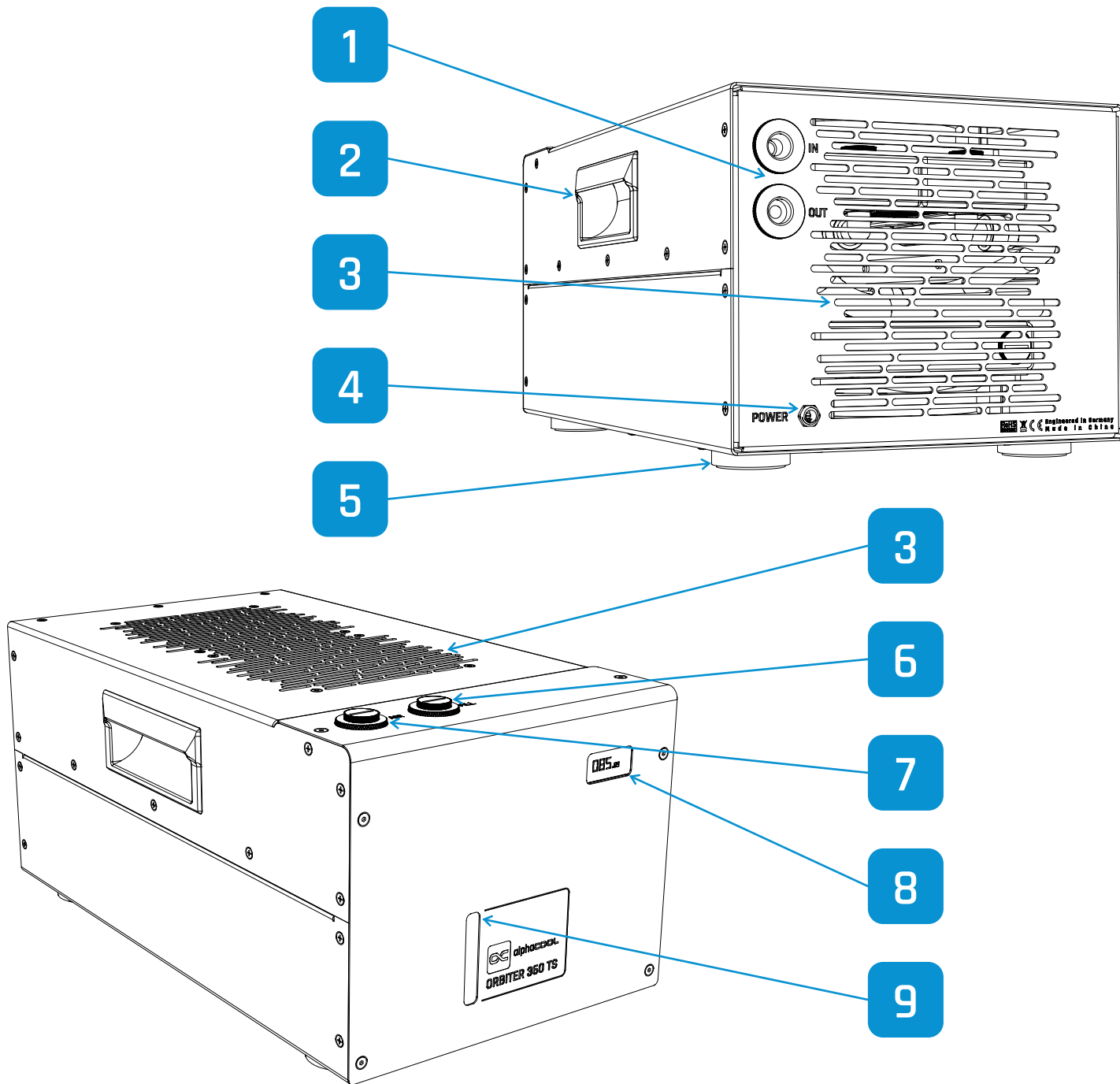

1	Water inlet and outlet (G 1/4")	Wasserein- und auslass (G 1/4")	Entrée et sortie d'eau (G 1/4")
2	Ergonomically shaped handle	Ergonomisch geformter Griff	Poignée ergonomique
3	Air vents	Lüftungsschlitze	Fente d'aération
4	Input power plug	Eingang Netzstecker	Entrée de fiche d'alimentation
5	Supporting feet	Standfüße	Pieds de support
6	Fillport	Befüllöffnung	Port de remplissage
7	Vent port (compensating tank)	Entlüftungsöffnung (Ausgleichsbehälter)	Port d'aération (Réservoir de compensation)
8	Temperature indicator	Temperaturanzeige	Indicateur de température
9	Level indicator	Füllstandanzeige	Indicateur de remplissage

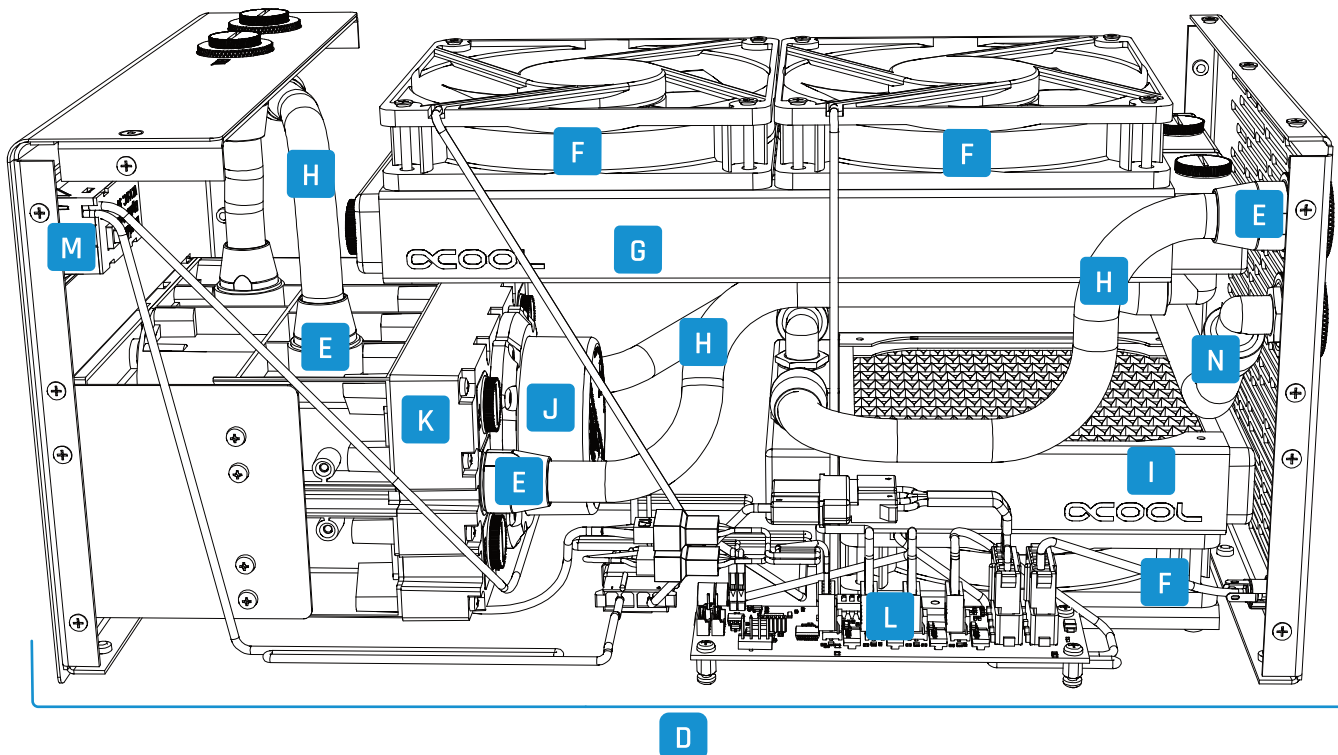

D

Alphacool ES Orbiter 360 TS

Art.Nr. 11932

Approved liquids
Water, Water/Glycol mixture

Zugelassene Flüssigkeiten
Wasser, Wasser/Glykol-Gemisch

Liquides admissible
D'eau/Mélange eau-glycol

Cooling capacity
1300W (at 23° ambient temperature)

Kühlleistung
1300W (bei 23° Umgebungstemperatur)

Puissance frigorifique
1300W (à une température ambiante de 23°)

Voltage
12V DC

Spannung
12V DC

Tension
12V DC

Approved water pressure
0,8 Bar

Zugelassener Wasserdruck
0,8 Bar

Pression d'eau admissible
0,8 Bar

pumping height max.
3,125m

Max. Förderhöhe
3,125m

Hauteur de refoulement max.
3,125m

Fillport
1x G1/4"

Fillport
1x G1/4"

Fillport
1x G1/4"

Approved operating temperature
75°C

Zugelassene Betriebstemperatur
75°C

Température de fonctionnement admissible
75°C

Water connections
2x G1/4"

Wasseranschlüsse
2x G1/4"

Raccordements d'eau
2x G1/4"

Air balance
1x G1/4"

Luftausgleich
1x G1/4"

Compensation d'air
1x G1/4"

Power consumption
17,7W

Leistungsaufnahme
17,7W

Puissance absorbée
17,7W

E

Alphacool HF Anschraubtülle TPV - 12,7/7,6mm Gerade - Black

Art.Nr. 17453

F

Alphacool Core 120 mm fan PWM 0-2500rpm (120x120x25mm)

Art.Nr. 24852

G

Alphacool NexXoS HPE-30 Full Copper 240mm Radiator

Art.Nr. 14376

H

Alphacool Schlauch AlphaTube TPV 12,7/7,6 - Black Matte 3,3m (10ft) Retailbox 330cm

Art.Nr. 18605

I

Alphacool NexXoS HPE-30 Full Copper 120mm Radiator

Art.Nr. 14468

J

Alphacool Eispumpe VPP755 - Single Edition V.3

Art.Nr. 13294

K

Alphacool Eisfach - Single Laing D5 - Dual 5,25 Bay Station

Art.Nr. 13304

L

Alphacool ES Guardian 4Port Powerfan Hub

Art.Nr. 26158

M

Alphacool Core Temperatursensor mit C/F Display

Art.Nr. 17573

N

Alphacool HF Anschraubtülle TPV Metall - 90° drehbar 12,7/7,6mm - Black

Art.Nr. 17455

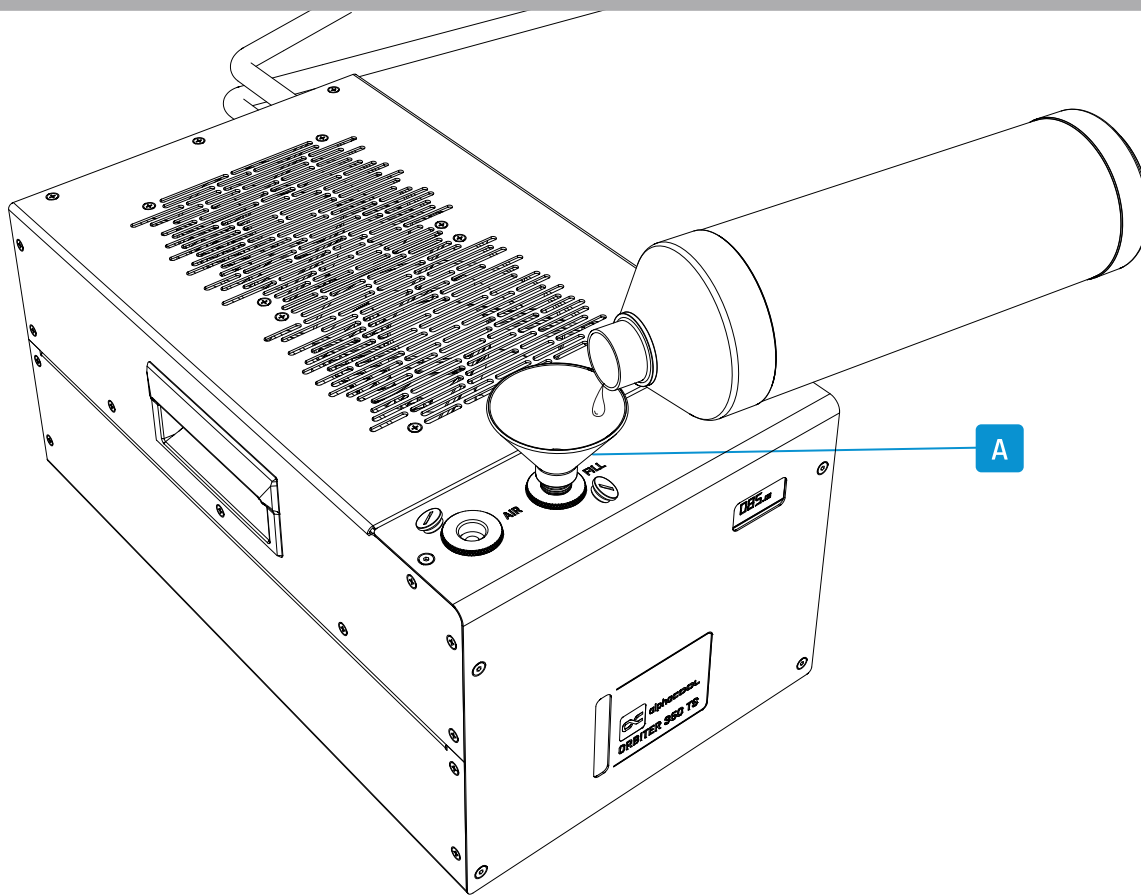
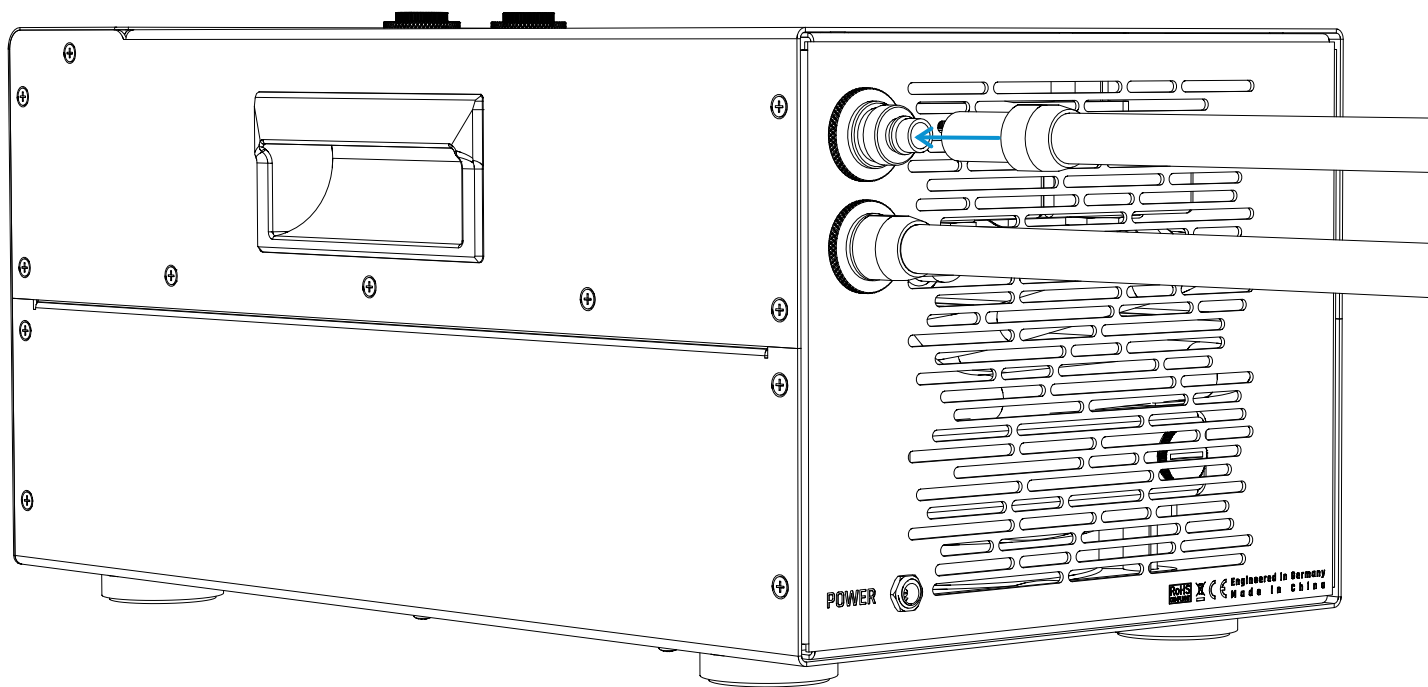

Do not operate the orbiter without coolant!

Den Orbiter nicht ohne Kühlflüssigkeit in Betrieb nehmen!

Ne pas faire fonctionner l'Orbiter sans le liquide de refroidissement!

The Orbiter starts as soon as it is connected to the power supply.

Der Orbiter startet sobald er an die Stromversorgung angeschlossen ist.

L'Orbiter démarre dès qu'il est connecté à l'alimentation électrique.

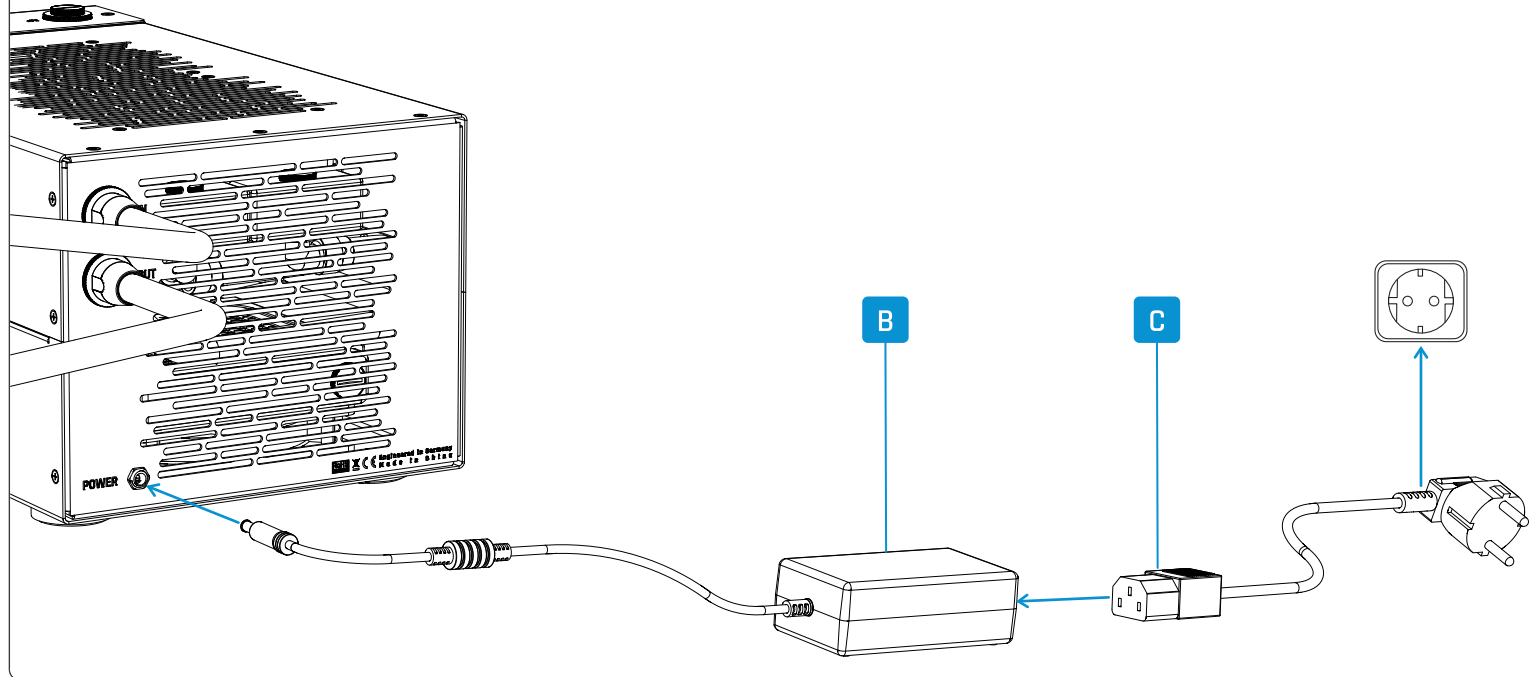

During first commissioning, the filling level may drop because air escapes from the individual components.

Bei der ersten Inbetriebnahme kann der Füllstand absacken, da Luft aus den einzelnen Komponenten entweicht.

Lors de la première mise en service, le niveau peut baisser car de l'air s'échappe des différents composants.

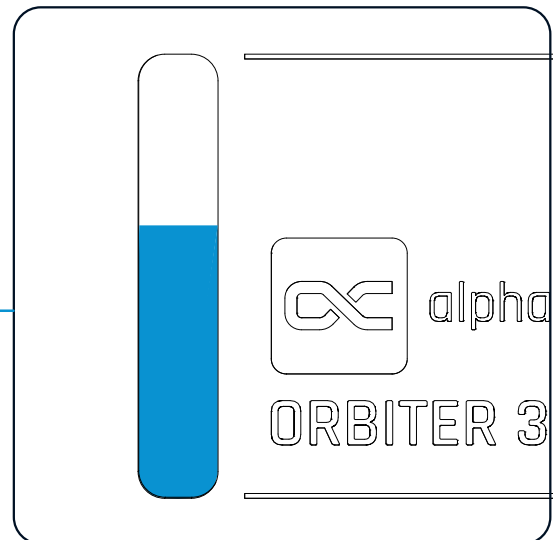
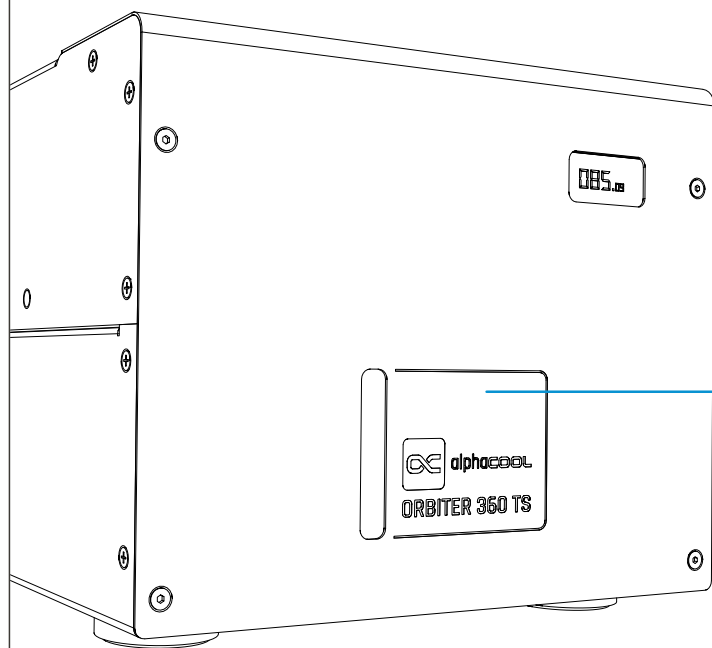

Watch the fill level and refill with coolant if necessary.

Füllstand beobachten und gegebenenfalls Kühflüssigkeit nachfüllen.

Observer le niveau et remplir du liquide de refroidissement si nécessaire.

The pump makes noticeable noises?**Fault Cause**

There are air volumes in the system or cooling liquid is missing.

Approach

Open the vent port, refill with coolant if necessary. Observe the minimum filling level.

Die Pumpe macht auffällige Geräusche?**Ursache**

Es sind Luftmengen im System und/oder es fehlt Kühlflüssigkeit.

Lösung

Die Entlüftungsöffnung öffnen, gegebenenfalls Kühlflüssigkeit nachfüllen. Den Mindestfüllstand beachten.

La pompe fait des bruits inhabituels?**Cause**

Il y a des quantités d'air dans le système et/ou il manque du liquide de refroidissement.

Résolution

Ouvrir l'orifice d'aération, ajouter du liquide de refroidissement si nécessaire. Surveillez le niveau minimum de remplissage.

The warning signal sounds?**Fault Cause**

The pump and/or a fan has failed.

Approach

Drain the water, check the unit by a qualified technician and/or return the failed part.

Das Warnsignal ertönt?**Ursache**

Die Pumpe und/oder ein Lüfter ist ausgefallen.

Lösung

Wasser herauslassen, das Gerät von Fachpersonal überprüfen lassen und/oder das ausgefallene Teil retournieren.

Le signal d'alarme retentit?**Cause**

La pompe et/ou le ventilateur sont en panne.

Résolution

Faire sortir l'eau, faire vérifier l'appareil par un personnel qualifié et/ou retourner la pièce défectueuse.

The system does not pump water?**Fault Cause**

The pump is defective.

Approach

Check the pump by a qualified technician and/or return the pump.

Das System fördert kein Wasser?**Ursache**

Die Pumpe ist defekt.

Lösung

Die Pumpe von einem Techniker überprüfen lassen und/oder die Pumpe retournieren.

Le système ne pompe pas d'eau?**Cause**

La pompe est défectueuse.

Résolution

Faire contrôler la pompe par un personnel qualifié et/ou retourner la pompe.

Water leaks from the system?

Fault Cause

The connections and/or the hoses are incorrectly mounted and/or defective.

Approach

Switch off the device, check the connections and/or the hoses, tighten if necessary or return the parts.

Wasser tritt aus dem System aus?

Ursache

Die Anschlüsse und/oder die Schläuche sind fehlerhaft montiert und/oder defekt.

Lösung

Gerät ausschalten, die Anschlüsse und/oder die Schläuche kontrollieren, gegebenenfalls anziehen oder die Teile retournieren.

De l'eau s'échappe du système?

Cause

Les raccords et/ou les tuyaux sont mal montés et/ou défectueux.

Résolution

Éteindre l'appareil, contrôler les raccords et/ou les tuyaux, les serrer si nécessaire ou retourner les pièces.

The Orbiter does not start?

Fault Cause

The power supply is defective and/or the power plug is not connected properly.

Approach

Replace the power supply and/or check the power supply.

Der Orbiter startet nicht?

Ursache

Das Netzteil ist defekt und/oder der Stecker ist nicht richtig angeschlossen.

Lösung

Das Netzteil austauschen und/oder die Stromzufuhr überprüfen.

L'orbiteur ne démarre pas?

Cause

Le bloc d'alimentation est défectueux et/ou la fiche n'est pas correctement insérée.

Résolution

Remplacer le bloc d'alimentation et/ou vérifier l'alimentation électrique.

The temperature is too high?

Fault Cause

The air supply is impeded and/or the power to be cooled of 1500 watt is exceeded.

Approach

Clean the ventilation from dust and/or reduce the power of the heat sources, connect a second orbiter if necessary.

Die Temperatur ist zu hoch?

Ursache

Die Luftzufuhr ist behindert und/oder die zu kühlende Leistung von 1500 Watt wird überschritten.

Lösung

Die Lüftung von Staub befreien und/oder die Leistung der Wärmequellen reduzieren, gegebenenfalls einen zweiten Orbiter anschließen.

La température est trop élevée?

Cause

L'arrivée d'air est entravée et/ou la puissance à refroidir de 1500 watts est dépassée.

Résolution

Dépoussiérer la ventilation et/ou réduire la puissance des sources de chaleur, connecter un deuxième orbiteur si nécessaire.

Need help?



Alphacool International GmbH
Marienberger Str. 1
D-38122 Braunschweig
Germany

Support: +49 (0) 531 28874-0
Fax: +49 (0) 531 28874 - 22
E-Mail: info@alphacool.com
<https://www.alphacool.com>

We care!